

SV **Instruktionsbok
med reservdelista**

Handsopmaskin
Colly 800



Läs igenom samt beakta säkerhetsanvisningarna före driftstart!
Förvara denna instruktionsbok för senare användning eller till nästa ägare.



Bästa kund,

vi gratulerar dig till din nya handsopmaskinen!
Tack för att du har bestämt dig för en produkt från Kränzle!

Du har bestämt dig för en absolut kvalitetsprodukt!
Kränzle handsopmaskinen övertygar genom att skona ryggen vid sopningsarbete, vara lättmanövrerad och ta liten plats vid förvaring.

För att göra det enklare för dig att använda handsopmaskinen förklarar vi **Colly 800** på de efterföljande sidorna.

Läs igenom samt beakta säkerhetsanvisningarna före driftstart!
Förvara denna instruktionsbok och reservdelslista för senare bruk eller till nästa ägare.

Innehållsförteckning	2
Använda symboler	3
Tekniska data	4
Säkerhetsanvisningar	5
Maskinbeskrivning	6
Allmänna föreskrifter	8
Montering	9
Funktionsanvisningar / Driftstart	10
Driftsstopp	14
Små reparationer - kan åtgärdas utan problem	15
Underhåll	16
Garanti	17
Reservdelslista	18

Använda symboler i instruktionsboken



Information för användning av handsopmaskinen.
Om informationen åsidosätts kan Colly 800 utsättas för starkt slitage.



Varning!
Om dessa instruktioner inte beaktas finns det risk för allvarliga personskador.!

Använda symboler på förpackningen



Denna symbol kännetecknar förpackningsmaterial som kan återvinnas och inte får kastas i hushållssoporna.
För information om riktig avfallshantering se återvinningsbestämmelserna för din bostadsort.

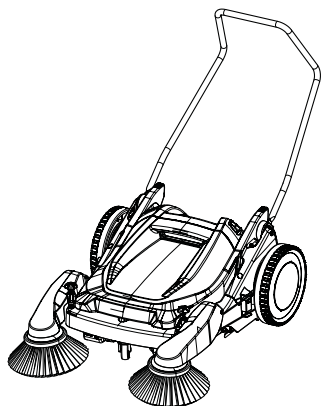

Technical data	Colly 800
Drive	Manual
Area sweeping capacity	2000 m ² /h at 2.5 km/h
Side brushes	2 foldable side brushes mit height-adjustable
Drive wheels	Ø 300 mm
Sweeper roller	Ø 254 mm
Working width	800 mm
Bristles	Combined hard/soft star-shaped
Waste bin volume	30 liters
Push bar	Adjustable and foldable
Exhaust air filter	2 x 6000 mm ² , PPI 45 filter
Dimensions L / W / H (with side brushes)	980 mm x 850 mm x 390 mm (push-bar folded in)
Space needed when standing	750 mm x 400 mm
Weight	19 kg
Ord. no.	50079

Kontrollera alltid att handsopmaskinen är i korrekt skick och driftsäker innan du använder den. Om sopsopmaskinen inte är i felfritt skick, får den inte användas.

Användaren får endast använda handsopmaskinen för dess avsedda användning och ska anpassa körsättet efter de lokala förhållandena. Användaren ska dessutom se till att inte tredje part skadas i samband med arbetet med maskinen. Ge särskilt akt på barn!

Ämnen som är giftiga, cancerogena eller brandfarliga, t.ex. arsenik, asbest, barium, beryllium, bly, pesticider eller andra hälsofarliga ämnen får inte sopas upp.

Handsopmaskinen är inte lämplig för att sopa upp vätskor, brännande eller glödande föremål, t.ex. cigaretter, tändstickor, aska e.d.

På handtaget, sopbehållaren, sidoborstarna och remmarna finns risk för kläm- och skjuvsador. Använd robusta handskar. Detta gäller också när glas, metall eller andra spetsiga eller vassa föremål ska tas ut ur sopbehållaren.

Töm handsopmaskinens sopbehållare efter varje användningstillfälle.

Handsopmaskinen ska användas under torra förhållanden. Den får inte användas eller förvaras utomhus vid väta.

Om utrustningen används i en högre position eller på ojämn mark och det finns risk för att utrustningen kan falla, ska utrustningen säkras så att den inte kommer i rullning eller tippar.

Personer med nedsatta fysiska, sensoriska eller mentala funktioner (inklusive barn) får inte använda handsopmaskinen!

Konstruktion: Colly 800

Konstruktionen visas i schemat.

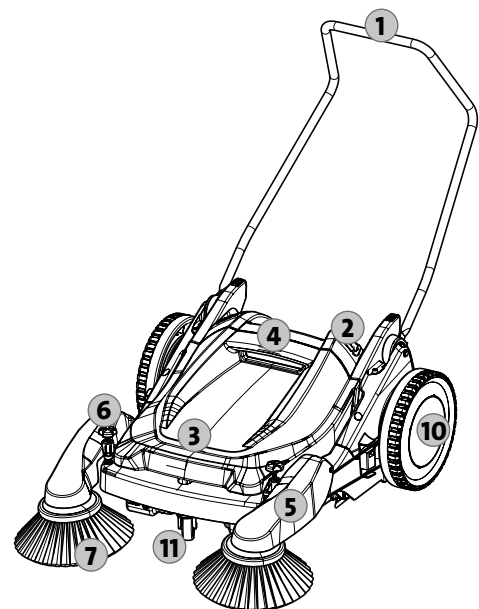

1. Ergonomiskt format och justerbart handtag
2. PPI 45 filter
3. Slagtålig sopbehållare
4. Handtag för enkel lyftning av sopbehållaren
5. Uppfällbara sidoborstarmar
6. Handratt för steglös höjjustering av sidoborstarna
7. Sidoborstar
8. Sopvals med stjärnformiga hård-mjuka borst
9. Stöd för platsbesparande förvaring
10. Stora hjul med däck av gummi
11. Styrrulle

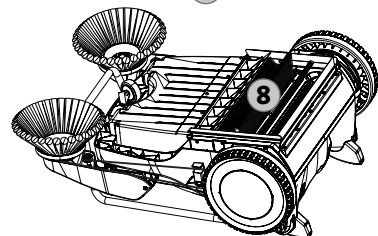
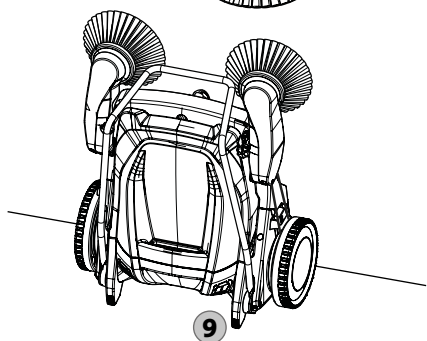
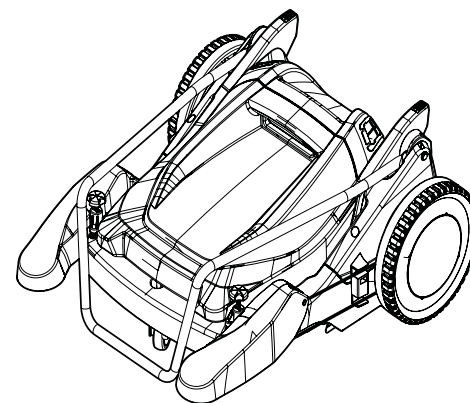
**Alla dessa delar har du köpt:**

1. Kränzle handsopmaskin Colly 800

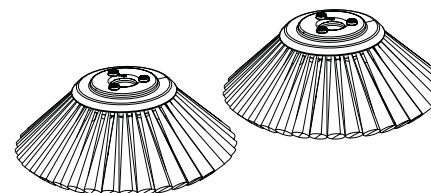

2. 2 st. sidoborstar för vänster och höger sidoarm

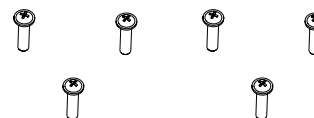

3. 6 st. krysspårskruvar



4. Instruktionsbok med reservdelslista

Avsedd användning

Handsopmaskinen Colly 800 är endast konstruerad för vanlig sopning av torrt soggods inom- och utomhus på ytor som produktionslokaler, lagerlokaler, parkeringar och gångpassager.

All annan användning anses vara ej avsedd användning. Kränzle ansvarar inte för skador som orsakas av att maskinen används för ej avsedd användning. Avsedd användning förutsätter också att de underhållsintervall som Kränzle föreskriver iakttas (se Underhåll).

Sopmaskinen Colly 800 är avsedd för användning på jämna underlag.

Med sidoborstar som kan justeras för förhållandena på plats kan du lätt skjuta maskinen över ytan som ska rengöras. Detta ska göras med en normal hastighet (ca 2,5 km/h). Sopeffekten är beroende av den hastighet som handsopmaskinen skjuts fram med.



Maskinen får inte användas för att sopa upp ohälsosamt damm (se säkerhetsanvisningar).

Avfallshantering av gamla maskiner

Gamla maskiner ska avfallshanteras via lämpliga insamlingsystem. Gamla maskiner innehåller värdefullt återvinningsbart material som bör omhändertas för återvinning.

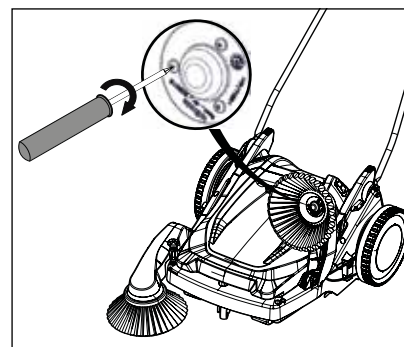
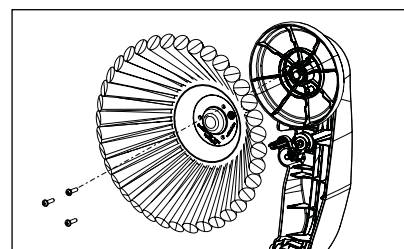
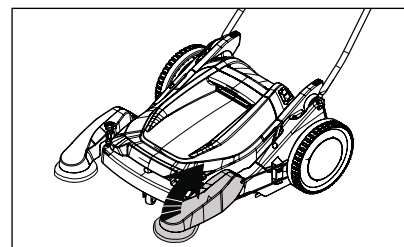
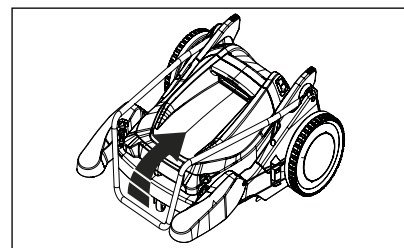

1. Borstarna ska monteras när maskinen har packats upp. Ta ut handsopmaskinen ur förpackningen. Fäll först upp handtaget, därefter de båda sidoborstarmarna.

Om det behövs kan sidoborstarmarna fällas upp var och en för sig.

2. I förpackningen medföljer en separat kartong. Kartongen innehåller de båda sidoborstarna och 6 krysspårskruvar.

Fäst en sidoborste med hjälp av tre krysspårskruvar på vardera sidoborstarm. Använd en lämplig skruvmejsel (PZ2).

Justering av handtaget

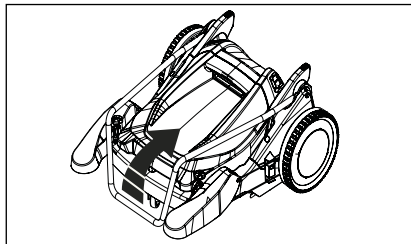

1. Fäll först upp handtaget.

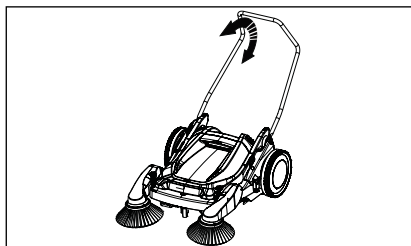

2. Handtaget kan ställas in till önskad arbetshöjd. På så sätt kan arbetet utföras på ett för ryggen skonsamt sätt.

Justering av sidoborstarna

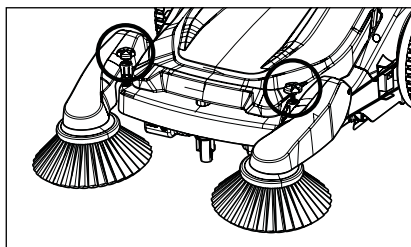

1. Med handratten på sidoborstarmen kan den optimala presskraften ställas in individuellt för varje sidoborste. Presskraften ska anpassas efter de förhållandena på plats tills ett bra sopresultat uppnås.

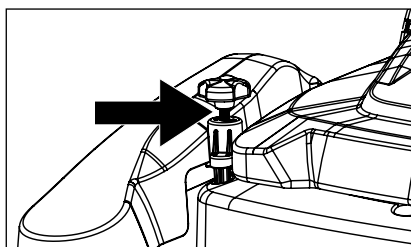

2. På fabriken har sidoborstarna justerats på 7,5 mm.

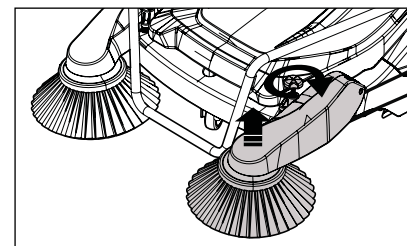

2. Genom att vrida handhjulet medurs lyfts sidoborsten upp längre samtidigt som presskraften mot underlaget minskas.

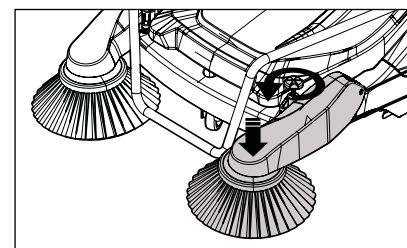

3. Genom att vrida handhjulet moturs sänks sidoborsten ner längre samtidigt som presskraften mot underlaget ökas.



Om sidoborstarnas presskraft är för hög ökar både kraftbehovet för att skjuta maskinen och borstarnas slitage. Det bästa sopresultatet uppnås med 2,5 km/h, dvs. en fotgängares normala gånghastighet.

Sopskyffelprincip

Colly 800 arbetar med en sopvals och två sidoborstar. Vid körning framåt drivs sopvalsens och sidoborstarnas dubbla borstutrustning (omväxlande hårda och mjuka borst) tar den lätttrullande Kränzle Colly 800 upp t.ex. damm, cigarettfimpar, löv, små plastdelar och metalldelar i den stora sopbehållaren.

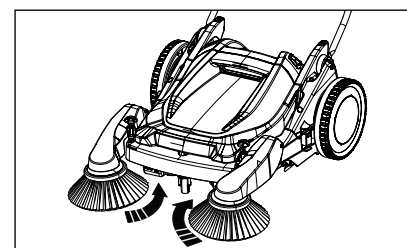

1. De båda sidoborstarna roterar inåt vid körning och transporterar sopgodset till sopvalsens. Tack vare sin styrrulle kan Kränzle Colly 800 styras lätt samtidigt som den alltid har ett jämnt avstånd mot underlaget och sopeffekten är därmed helt jämn.

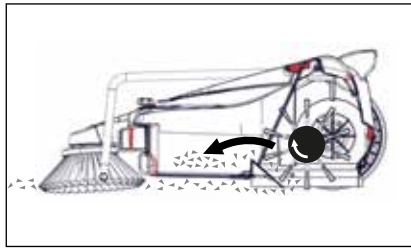

2. Sopvalsen roterar mot körriktningen och matar in soggodset i sopbehållaren (sopskyffelprincip).

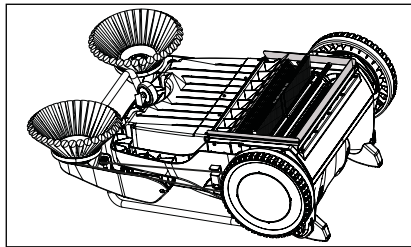

3. Gummiläppar på alla sidor tätar sopvalsutrymmet mot underlaget. På så vis hålls den uppvirvlade smutsen inne i sopmaskinen.

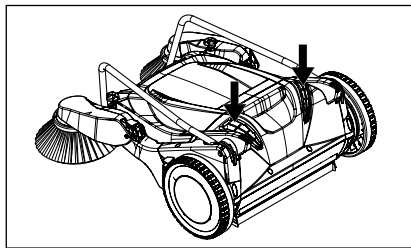

4. Handsopmaskinen är utrustad med två PPI 45-luftfilter. Genom dessa filtreras luften som hamnar i sopbehållaren tillsammans med smutsen.

Transport till användningsplatsen

När Kränzle Colly 800 körs bakåt aktiveras den integrerade frihjulsmekanismen. Soppfunktionerna sätts ur drift och sopvalsen och de båda sidoborstarna drivs inte längre.



Det är viktigt att du beaktar säkerhetsanvisningarna när du använder handsopmaskinen.



Colly 800 får inte placeras och användas i vattenpölar. Handsopmaskinen ska användas under torra förhållanden.

Trappor

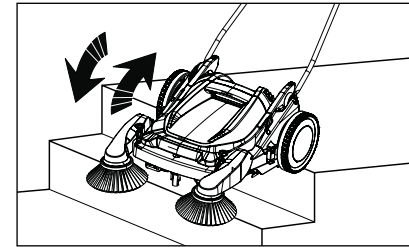

1. Uppåt:
 Dra bara handsopmaskinen upp för trappstegen.
2. Nedåt:
 Skjut Colly försiktigt framåt nedför trappstegen.

Tömma sopbehållaren

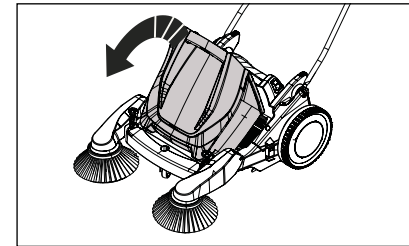

1. Sopbehållaren kan enkelt tas ut för tömning. Tack vare det praktiska bärhandtaget kan beröring med soggodset undvikas. Sopbehållaren är konstruerad så att den kan placeras lodrätt på sina fötter.

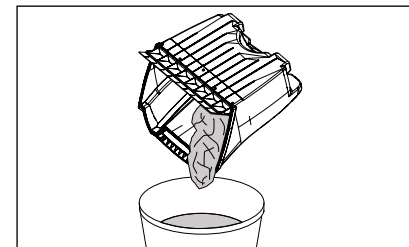

2. Det är enklast att tömma sopbehållaren om du håller den med bärhandtaget nedåt så att gummiläppen är vänd mot dig. Häll sedan ut smutsen via ett hörn på sopbehållaren. Avfallshantera soggodset beroende på vad det innehåller.

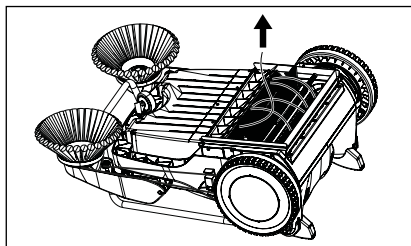
Kontrollera sopvalsen

Efter varje användningstillfälle bör du kontrollera om trådar, metalltrådar eller band har lindat sig kring sopvalsen. Dessa måste tas bort för att sopvalsen ska gå obehindrat och fungera som avsett.

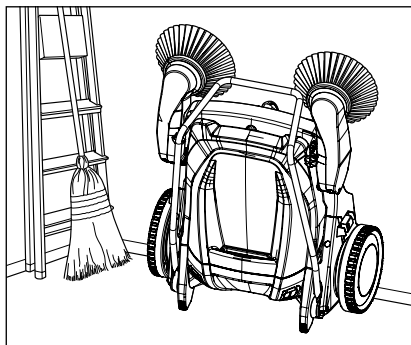
Tar liten plats vid förvaring

Med några få handgrepp kan du fälla ihop och förvara handsopmaskinen på ett för borsten skonsamt sätt: Töm bara sopbehållaren, fäll ner handtaget och ställ Kränzle Colly 800 lodrätt.

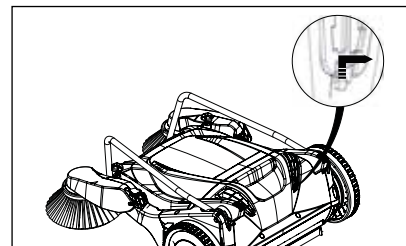
Rengöra/byta ut filter

1. De båda PPI 45-filtren (höger och vänster) kan enkelt tas ut. Gör detta genom att dra upp den nedre fliken och dra ut filtret med filterhöljet ur handsopmaskinen.

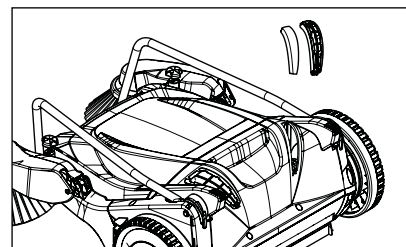

2. Filtren kan tas ut ur filterhöljet och rengöras med tryckluft. Om du vill byta ut filtren, ska du alltid använda originalreservdelar från Kränzle.

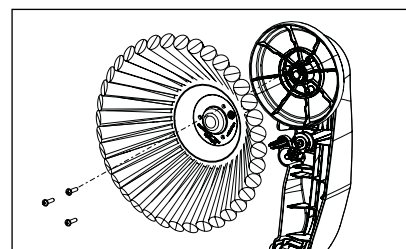
Byta ut sidoborstar

1. Fäll upp sidoborstarmarna och vrid upp de tre skruvarna med en lämplig skruvmejsel (PZ2). Byt ut den förbrukade sidoborsten mot en ny och fäst den nya sidoborsten med skruvarna. Använd alltid originalreservdelar från Kränzle.

Efter varje användningstillfälle:

1. Töm och rengör sopbehållaren
2. Rengör handsopmaskinen
3. Kontrollera sidoborstarnas slitage
4. Kontrollera sopvalsen avseende upplindade trådar etc. och slitage

Genom att iaktta dessa rekommenderade underhållsarbeten kan det säkerställas att din produkt alltid är redo till drift och fungerar korrekt.

Kontakta en Kränzle servicepartner om du inte kan utföra dessa arbeten själv.

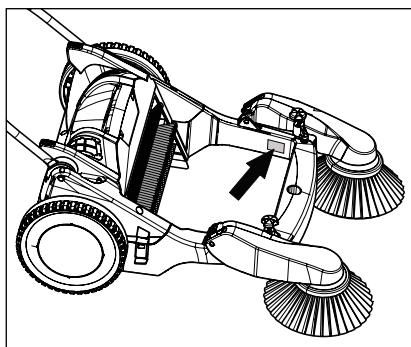

Ange alltid utrustningsnumret som är angivet på typskylten när du kontaktar oss för frågor och reservdelsbeställning. Ta ur sopbehållaren. Maskinskylden är fäst på ramen.

Garantin som ges av Josef Kränzle GmbH & Co. KG gentemot återförsäljaren som har sålt denna Kränzle handsopmaskin (=produkt) till dig, gäller endast för bristfälligt arbete såsom material- och tillverkningsfel.

Brister som kan härledas till långvarig och ofta förekommande användning av produkten och därmed är typiska för handsopmaskinens ålder och användningsintensitet, beror på slitage på motsvarande produktkomponenter och utgör därför ingen brist i produkten. Köparen kan inte reklamera sådana brister. I synnerhet remmar, sidoborstar inkl. borst och kuggjul är förslitningsdelar.

Produkten måste användas enligt denna instruktionsbok. Denna instruktionsbok är en del av garantibestämmelserna.

Ändringar på produktens säkerhetsanordningar och användningsfel eller användning av produkten för annan användning än den avsedda användningen kan ge upphov till skador på produkten som inte utgör några brister på produkten.

Om användning av andra än Kränzle-originalreservdelar är orsaken för ett fel på våra produkter kan detta leda till att all garanti upphör. Endast genom användning av Kränzle-originalreservdelar som är anpassade för Kränzle handsopmaskinen kan det säkerställas att Kränzle handsopmaskinen fungerar tillförlitligt och utan störningar.

För varje land gäller en viss preskriptionstid för lagstadgade reklamationer.

I garantifall vill vi be dig att lämna in tillbehör samt inköpskvitto till försäljaren eller närmaste behöriga kundtjänstverkstad. Dessa hittar du även på www.kraenzle.com.

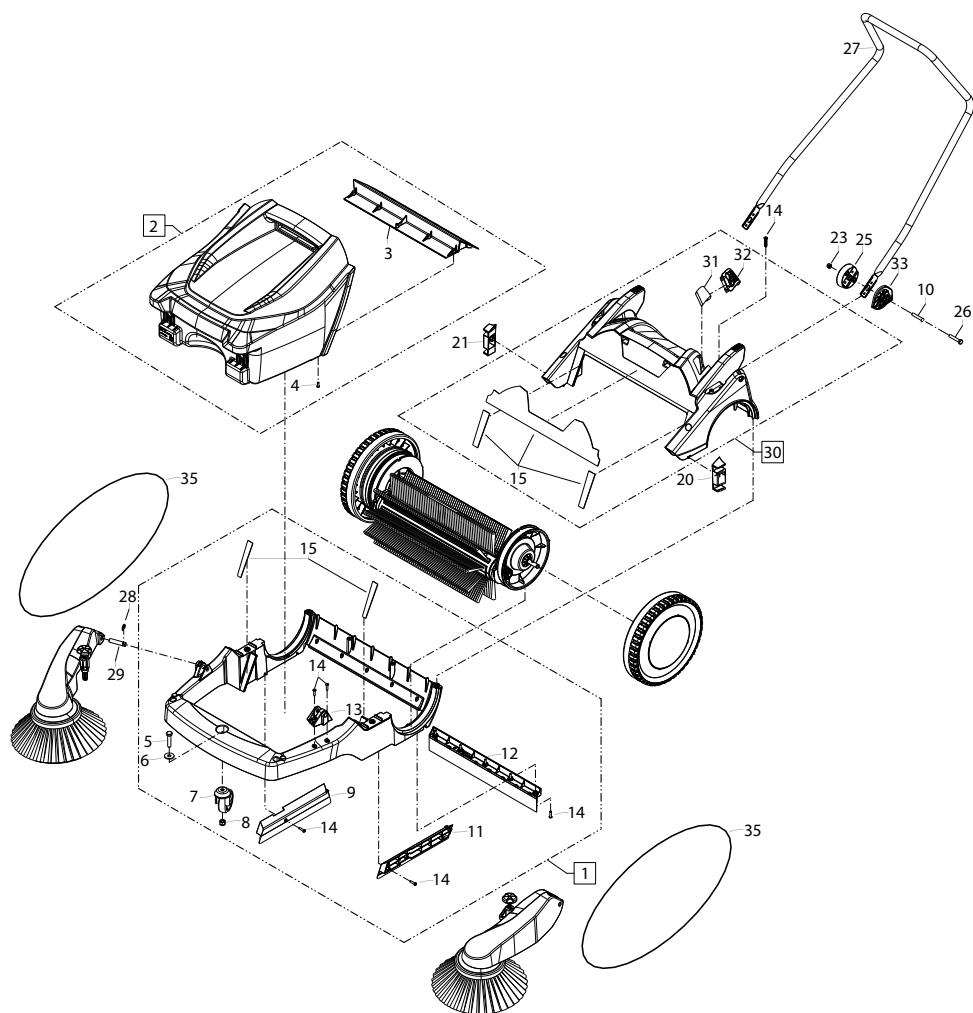

Position No	Bezeichnung Description	Stck. Qty.	Bestell-Nr. Item no.
1	Grundrahmen kpl.	1	505010
2	Behälter komplett	1	505012
3	Kehrleiste	1	505029
4	Kunststoffschraube 5,0 x 14	5	505075
5	Sechskantschraube M10 x 45	1	50180
6	Scheibe Ø 10,5 DIN 9021	1	50182
7	Lenkrolle	1	501641
8	Elastic-Stop-Mutter M10	1	40139
9	Staubleiste rechts	1	505024
10	Adapterbuchse	2	505060
11	Staubleiste links	1	505025
12	Staubleiste hinten	1	505026
13	Lagerbock Seitenbesen links	1	505061
14	Kunststoffschraube 6,0 x 30	19	43423
15	Behälterabdichtung Colly (5-Teilig)	1	505066
20	Riemenführung links	1	505063
21	Riemenführung rechts	1	505064
23	Elastic-Stop-Mutter M8	2	41410
25	Gelenkschale	2	505068
26	Sechskantschraube M8 x 45	2	42815
27	Schubbügel	1	505051
28	Sicherungsscheibe 10 DIN6799	2	50133
29	Gelenkbolzen Seitenbesenarm	2	505050
30	Abdeckrahmen	1	505011
31	Schaumstofffilter	2	505071
32	Entlüftungsrahmen links, rechts	1	505070
33	Arretierplatte rechts, links	1	505069
35	Rundriemen für Seitenbesen	2	505057

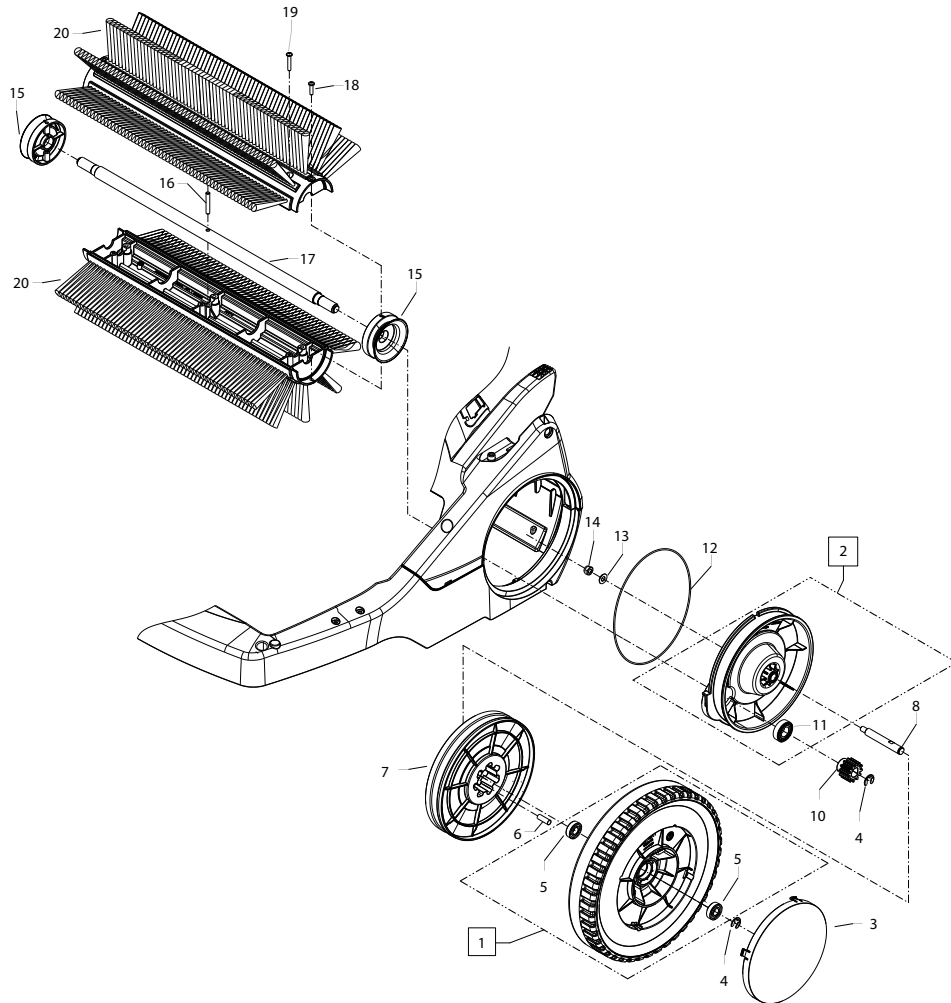

Position No	Bezeichnung Description	Stck. Qty.	Bestell-Nr. Item no.
1	Rad Ø300 mit Lager	1	505013
2	Getriebeabdeckung links	1	505016
3	Radkappe	1	505031
4	Sicherungsscheibe 10 DIN 6799	2	50133
5	Lager 6001 2Z	2	50156
6	Mitnehmer Kehrwalze	7	50111
7	Riemenantrieb links	1	505022
8	Achse M8 x 1	1	505058
10	Zahnrad z=12	1	505020
11	Lager 6003-RS	1	51039
12	O-Ring 190 x 2,0	1	505067
13	Unterlegscheibe 8,4 DIN 125	1	50186
14	Elastic-Stop-Mutter M8 x 1	1	14152
15	Fadenfänger	2	505030
16	Bolzen 5 x 50	1	505072
17	Welle Kehrwalze	1	505053
18	Kunststoffschraube 5,0 x 14	2	434261
19	Kunststoffschraube 6,0 x 30	6	43423
20	Kehrwalze (2 Halbschalen)	1	505014

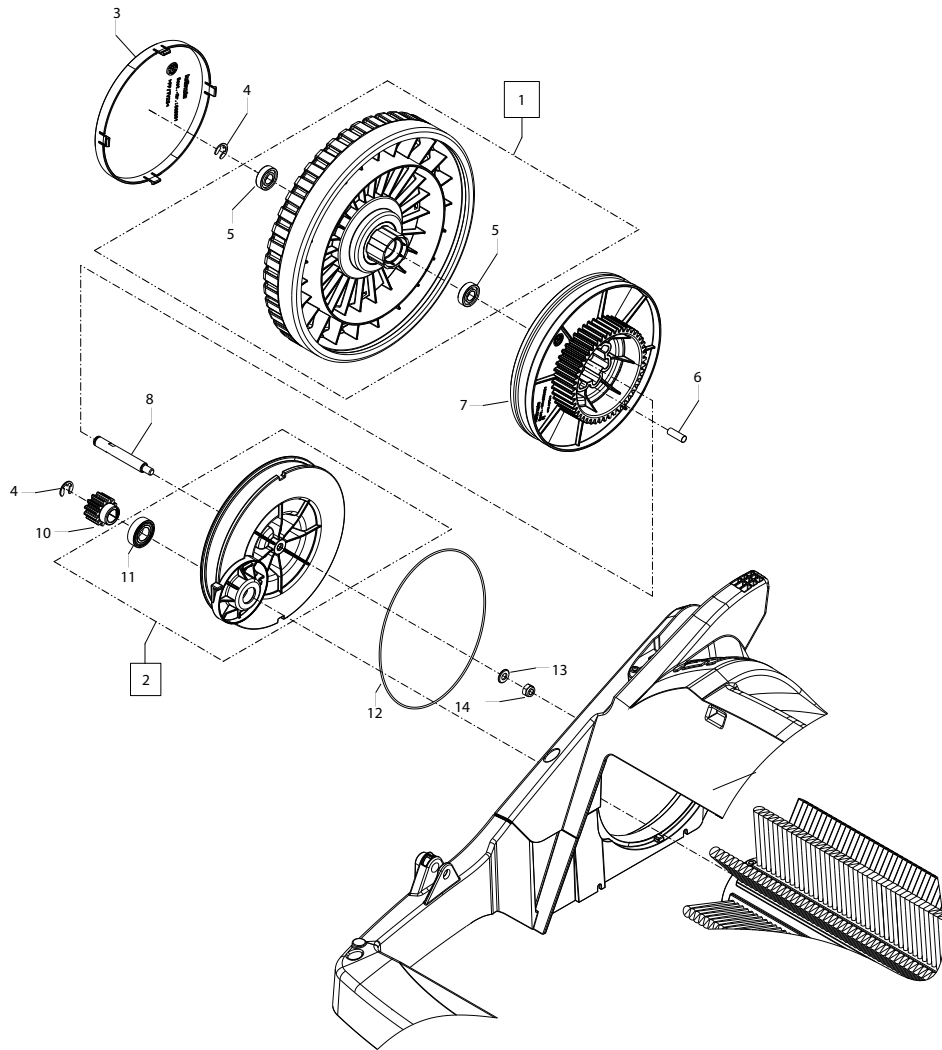

Position No	Bezeichnung Description	Stck. Qty.	Bestell-Nr. Item no.
1	Rad Ø300 mit Lager	1	505013
2	Getriebeabdeckung rechts	1	505015
3	Radkappe	1	505031
4	Sicherungsscheibe 10 DIN 6799	2	50133
5	Lager 6001 2Z	2	50156
6	Mitnehmer Kehrwalze	7	50111
7	Riemenantrieb rechts	1	505021
8	Achse M8 x 1	1	505058
10	Zahnrad z=12	1	505020
11	Lager 6003-RS	1	51039
12	O-Ring 190 x 2,0	1	505067
13	Unterlegscheibe 8,4 DIN 125	1	50186
14	Elastic-Stop-Mutter M8 x 1	1	14152

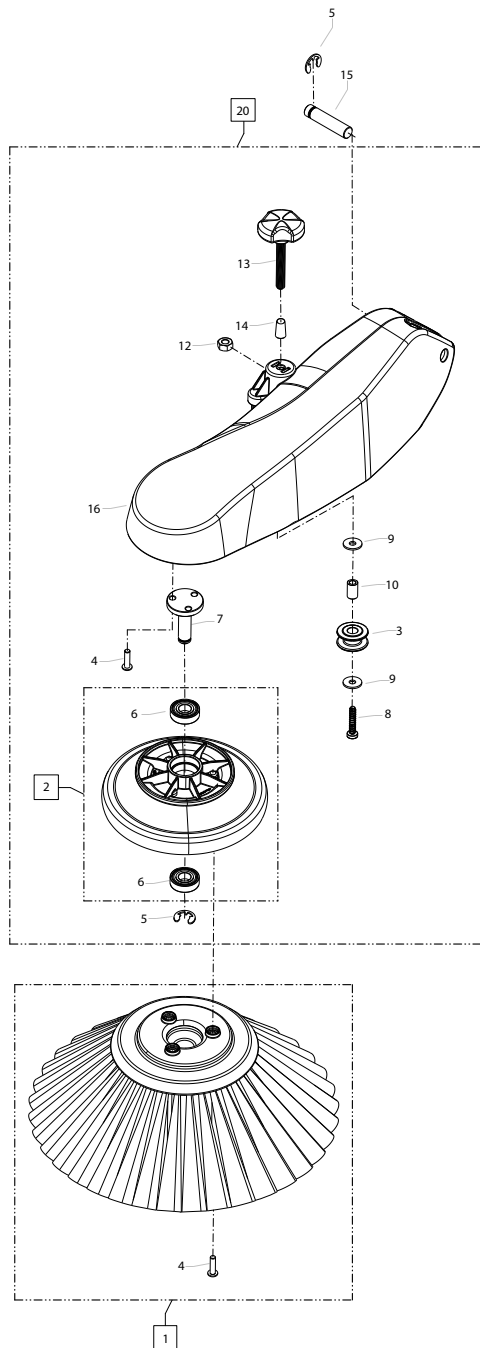

Position No	Bezeichnung Description	Stck. Qty.	Bestell-Nr. Item no.
1	Seitenbesen	1	505018
2	Antriebsrad Seitenbesen	1	505019
3	Führungsrolle	1	505017
4	Kunststoffschraube 5,0 x 16	6	505075
5	Sicherungsscheibe 10 DIN 6799	2	50133
6	Lager 6001 ZZ	2	50156
7	Lagerbolzen Seitenbesen	1	505055
8	Kunststoffschraube 6,0 x 30	1	43423
9	Unterlegscheibe 6,4 DIN 9021	2	50174
10	Buchse Führungsrolle	1	505059
12	Mutter M8 DIN 934-8	1	14127
13	Stellschraube M8	1	505054
14	Kappe Stellschraube M8	1	505065
15	Gelenkbolzen Seitenarm	1	505050
16	Abdeckung Seitenbesen links	1	505062
20	Seitenbesenarm links kpl. ohne Seitenbesen	1	505090

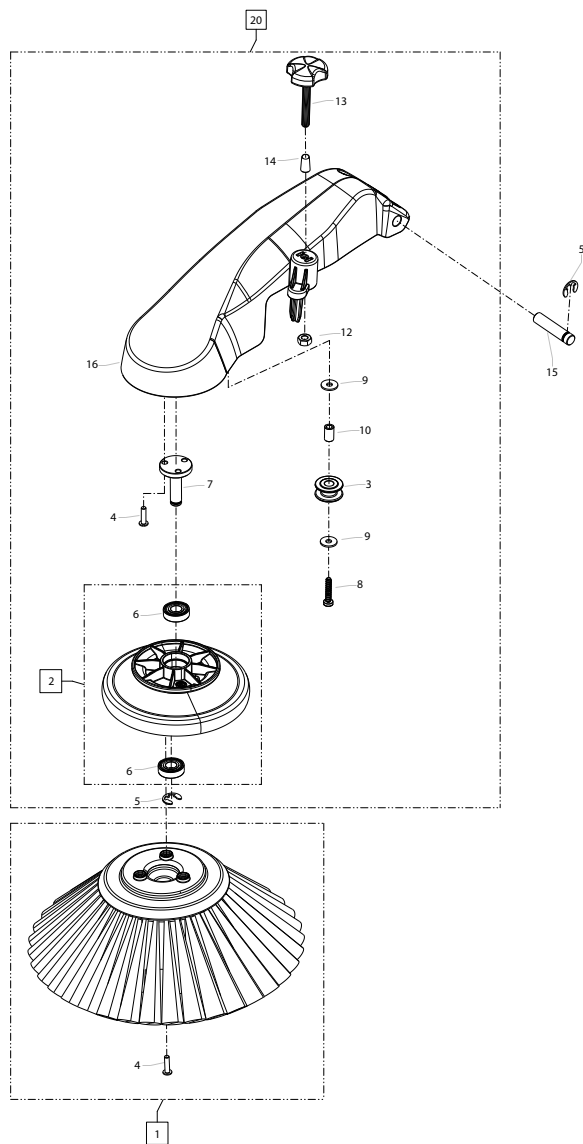

Position No	Bezeichnung Description	Stck. Qty.	Bestell-Nr. Item no.
1	Seitenbesen	1	505018
2	Gelenkschale	1	505019
3	Führungsrolle	1	505017
4	Kunststoffschraube 5,0 x 16	6	505075
5	Sicherungsscheibe 10 DIN 6799	2	50133
6	Lager 6001 ZZ	2	50156
7	Lagerbolzen Seitenbesen	1	505055
8	Kunststoffschraube 6,0 x 30	1	43423
9	Unterlegscheibe 6,4 DIN 9021	2	50174
10	Buchse Führungsrolle	1	505059
12	Mutter M8 DIN 934-8	1	14127
13	Stellschraube M8	1	505054
14	Kappe Stellschraube M8	1	505065
15	Gelenkbolzen Seitenarm	1	505050
16	Abdeckung Seitenbesen rechts	1	505023
20	Seitenbesenarm rechts kpl. ohne Seitenbesen	1	505091

Josef Kränzle GmbH & Co. KG

Rudolf-Diesel-Straße 20
89257 Illertissen (Germany)

sales@kraenzle.com

© Kranzle 14.01.2021 / Ord. no.: 308260 / Med reservation för tekniska ändringar och misstag.

■ **Made**
■ **in**
■ **Germany**